

**METODIKA**  
**PRO VYŽADOVÁNÍ VĚCNÝCH ZDROJŮ**  
**ZA KRIZOVÉ SITUACE**



## Preambule

Metodika pro vyžadování věcných zdrojů za krizové situace (dále jen „Metodika“) byla schválena usnesením vlády ze dne ... 2020. Stanovuje pravidla a jednotné postupy orgánů krizového řízení pro uplatňování požadavků na věcné zdroje za krizové situace. Tato Metodika, která nahrazuje původní dokument, schválený usnesením vlády ze dne 4. ledna 2012 č. 14, byla zpracována na základě usnesení vlády ze dne 15. srpna 2018 č. 516, o Ústředním plánu obrany státu.

Uvedené usnesení vlády uložilo předsedovi Správy státních hmotných rezerv (dále jen „SSHR“), aby v součinnosti s ministrem obrany upravil způsob vyžadování věcných zdrojů pro účely zajišťování obrany státu za stavu ohrožení státu vyhlášeného v souvislosti se zajišťováním obrany České republiky (dále jen „ČR“) před vnějším napadením nebo za válečného stavu. V takovém případě je nutné koordinovat poskytování věcných zdrojů jak pro plnění úkolů krizového řízení, tak pro plnění úkolů zajišťování obrany.

Cílem Metodiky je stanovit postupy plánování věcných zdrojů, jejich vyžadování a koordinace za všech krizových stavů. Za stavu ohrožení státu a válečného stavu bude nutné současně koordinovat vyžadování věcných zdrojů jak podle zákona č. 240/2000 Sb., o krizovém řízení a o změně některých zákonů (krizový zákon), ve znění pozdějších předpisů (dále jen „krizový zákon“), tak věcných prostředků podle zákona č. 222/1999 Sb., o zajišťování obrany ČR, ve znění pozdějších předpisů (dále jen „zákon o zajišťování obrany“).



## Obsah:

1	Úvod.....	7
2	Informační podpora.....	10
3	Koordinace zajištění věcných zdrojů pro zajištění potřeb obyvatelstva, pro podporu činnosti záchranných sborů, havarijních služeb, zdravotnické záchranné služby a Policie České republiky a pro podporu výkonu státní správy za krizových stavů.....	11
3.1	Výchozí podmínky a pravidla.....	11
3.2	Zajišťování věcných zdrojů.....	12
3.3	Vyžadování věcných zdrojů.....	13
3.3.1	Provozní stavy a převod IS Krizkom KS do aktivního stavu.....	14
3.3.2	Obsah a struktura požadavku.....	15
3.4	Popis toku informací při vyžadování věcných zdrojů.....	16
3.4.1	Pro území jednoho kraje bez zapojení ÚKŠ nebo ÚSÚ.....	16
3.4.2	Pro území jednoho nebo více krajů se zapojením určených ÚSÚ bez aktivace ÚKŠ.....	16
3.4.3	Pro území celé ČR nebo její části při současné aktivaci ÚKŠ.....	17
3.5	Vyžadování věcných zdrojů náhradním způsobem.....	18
4	Koordinace zajištění věcných prostředků při zajišťování obrany státu za stavu ohrožení státu a válečného stavu.....	19
4.1	Výchozí podmínky.....	19
4.2	Zajišťování věcných prostředků.....	20
4.2.1	Zajišťování plánovaných věcných prostředků podle zákona o zajišťování obrany.....	20
4.2.2	Zajišťování věcných prostředků formou mobilizačních dodávek v systému hospodářské mobilizace podle zákona o HOPKS.....	21
4.3	Koordinace věcných prostředků na úrovni ÚKŠ (OPS ÚKŠ) s využitím IS Krizkom MO.....	22
4.3.1	Postup při vyžadování věcných prostředků v IS Krizkom MO.....	23
4.3.2	Obsah a struktura požadavku.....	24
4.3.3	Provozní stavy a převod IS Krizkom MO do aktivního stavu.....	24
4.4	Vyžadování věcných prostředků náhradním způsobem.....	26
5	Koordinace zajišťování věcných zdrojů / prostředků pro úkoly krizového řízení i pro úkoly zajišťování obrany státu.....	27
6	Závěrečná ustanovení.....	28
7	Seznam použitých zkratk.....	29
8	Přílohy.....	30



# 1 Úvod

Metodika je určena pro řešení nevojenských krizových situací orgány krizového řízení podle krizového zákona a vojenských krizových situací při zajišťování obrany státu státními orgány, orgány územních samosprávných celků (dále jen „ÚSC“) a právníckými a fyzickými osobami podle zákona o zajišťování obrany České republiky (dále jen „obrana státu“) před vnějším napadením. Stanoví postup vlády, ministerstev a jiných správních úřadů a orgánů ÚSC (dále jen „subjekt systému obrany státu“) při vyžadování věcných zdrojů / prostředků s využitím Informačního systému Krizkom (dále jen „IS Krizkom“).

- 1) **Věcnými zdroji** se pro účely Metodiky rozumí:
  - a) **věcné prostředky podle krizového zákona**, tj. movitá nebo nemovitá věc nebo poskytovaná služba,
  - b) **nezbytné dodávky** podle zákona č. 241/2000 Sb., o hospodářských opatřeních pro krizové stavy a o změně některých souvisejících předpisů, ve znění pozdějších předpisů (dále jen „zákon o HOPKS“), tj. výrobky, práce nebo služby, bez nichž nelze zajistit překonání krizových stavů,
  - c) **státní hmotné rezervy** (dále jen „SHR“), tj. pohotovostní zásoby, zásoby pro humanitární pomoc, hmotné rezervy a mobilizační rezervy.
- 2) **Věcnými prostředky** pro zajišťování obrany státu se pro účely Metodiky rozumí věcné zdroje definované v bodu 1) písm. a), b) a c), které jsou **součástí souboru vlastních věcných prostředků** státu a ÚSC, a **ostatní věcné prostředky** ve vlastnictví právnických nebo fyzických osob<sup>1</sup>, přičemž v IS Krizkom je v databázi zdrojů vedena pouze část movitých a nemovitých věcí a služeb z tohoto souboru věcných prostředků.

Ústřední krizový štáb (dále jen „ÚKŠ“) je pracovním orgánem vlády k řešení krizových situací a je zařazen do systému orgánů Bezpečnostní rady státu. ÚKŠ po vyhlášení nouzového stavu, stavu ohrožení státu nebo válečného stavu, jakož i při hrozbě vzniku krizové situace, nebo při jiných závažných situacích týkajících se bezpečnostních zájmů ČR, připravuje návrhy řešení těchto situací. ÚKŠ zabezpečuje operativní koordinaci, sledování a vyhodnocování stavu realizace opatření přijímaných vládou, ministerstvy a jinými správními úřady a orgány ÚSC k zamezení vzniku nebo k řešení vzniklé krizové situace nebo jiné závažné situace a poskytuje podporu činnosti orgánům krizového řízení územních správních úřadů a orgánům ÚSC. ÚKŠ je také pracovním orgánem vlády k plnění úkolů při zajišťování obrany státu<sup>2</sup>.

V rámci ÚKŠ jsou zřízeny odborné pracovní skupiny (odborná pracovní skupina ÚKŠ pro koordinaci zabezpečení věcnými zdroji (dále jen „OPS ÚKŠ“) a mediální skupina), které jsou aktivovány vždy, když je aktivován ÚKŠ. OPS ÚKŠ v nezbytné míře zajišťuje operativní koordinaci realizace požadavků na věcné zdroje uplatňovaných u ÚKŠ krizovými štáby (dále jen „KŠ“) ústředních správních úřadů (dále jen „ÚSÚ“), KŠ České národní banky a KŠ krajů. K tomu zejména zajišťuje v nezbytné míře koordinaci použití dostupných věcných zdrojů, vede evidenci o uplatněných požadavcích na zajištění věcných zdrojů a evidenci o způsobu jejich zabezpečení. Navrhuje ÚKŠ způsob zajištění věcných zdrojů, které nemohou věcně příslušná ministerstva zabezpečit ve své působnosti, a navrhuje způsob zajištění věcných zdrojů na

<sup>1</sup> § 2 odst. 4 zákona o zajišťování obrany.

<sup>2</sup> § 5 odst. 2 písm. e) zákona o zajišťování obrany.

základě přímého požadavku ÚKŠ. Podle rozhodnutí ÚKŠ zpracovává i další operativní přehledy o požadavcích na věcné zdroje a jejich zabezpečení.

Současný právní rámec koordinace zajištění věcných zdrojů tvoří komplexní celek k řešení krizových situací:

- Ústavní zákon č. 110/1998 Sb., o bezpečnosti České republiky
- Zákon č. 2/1969 Sb., o zřízení ministerstev a jiných ústředních orgánů státní správy České republiky
- Zákon č. 97/1993 Sb., o působnosti Správy státních hmotných rezerv
- Zákon č. 219/2000 Sb., o majetku České republiky a jejím vystupování v právních vztazích
- Zákon č. 239/2000 Sb., o integrovaném záchranném systému a o změně některých zákonů
- Zákon č. 320/2015 Sb., o Hasičském záchranném sboru České republiky a o změně některých zákonů
- Zákon č. 273/2008 Sb., o Policii České republiky
- Zákon č. 374/2011 Sb., o zdravotnické záchranné službě
- Zákon č. 240/2000 Sb., o krizovém řízení a o změně některých zákonů (krizový zákon)
- Zákon č. 241/2000 Sb., o hospodářských opatřeních pro krizové stavy a o změně některých souvisejících zákonů
- Vyhláška Správy státních hmotných rezerv č. 498/2000 Sb., o plánování a provádění hospodářských opatření pro krizové stavy
- Zákon č. 189/1999 Sb., o nouzových zásobách ropy, o řešení stavů ropné nouze a o změně některých souvisejících zákonů (zákon o nouzových zásobách ropy)
- Zákon č. 585/2004 Sb., o branné povinnosti a jejím zajišťování (branný zákon)
- Zákon č. 219/1999 Sb., o ozbrojených silách České republiky
- Zákon č. 222/1999 Sb., o zajišťování obrany České republiky
- Nařízení vlády č. 139/2017 Sb., o plánování obrany státu
- Vyhláška č. 280/1999 Sb., kterou se stanoví postup při uplatňování požadavku na určení věcných prostředků a jejich převzetí, postup při uplatňování požadavku na určení fyzických osob k pracovní výpomoci nebo k pracovní povinnosti a kterou se stanoví náležitosti  
a vzor dodávacího příkazu, náležitosti a vzor dokladu o převzetí věcného prostředku, náležitosti a vzor dokladu o vrácení věcného prostředku a náležitosti a vzor povolávacího příkazu
- Nařízení vlády č. 463/2000 Sb., o stanovení pravidel zapojování do mezinárodních záchranných operací, poskytování a přijímání humanitární pomoci a náhrad výdajů



vynakládaných právníckými osobami a podnikajícími fyzickými osobami na ochranu obyvatelstva

- Usnesení vlády ČR č. 689/2013, o Plánování, vyhodnocování a koordinaci kontrol výkonu přenesené a samostatné působnosti územních samosprávných celků prováděných ústředními správními úřady, krajskými úřady, Magistrátem hlavního města Prahy a magistráty územně členěných statutárních měst
- Zákon č. 365/2000 Sb., o informačních systémech veřejné správy a o změně některých dalších zákonů
- Usnesení vlády ČR č. 14/2012, k Metodice pro vyžadování věcných zdrojů za krizové situace

Další materiály a dokumenty:

- Bezpečnostní strategie ČR
- Obranná strategie ČR
- Koncepce činnosti Správy státních hmotných rezerv na léta 2015–2020 s výhledem do roku 2022
- Koncepce tvorby, udržování a využití zásob pro humanitární pomoc do roku 2020 s výhledem do roku 2030
- Koncepce ochrany obyvatelstva do roku 2020 s výhledem do roku 2030
- Statut Ústředního krizového štábu (ÚKŠ)
- Jednací řád ÚKŠ
- Organizační řád odborné pracovní skupiny Ústředního krizového štábu (OPS ÚKŠ) pro koordinaci zabezpečení věcnými zdroji
- Analýza hrozeb pro ČR
- Strategie rozvoje ICT služeb veřejné správy ČR

## 2 Informační podpora

Pro koordinaci a podporu procesů při uplatňování a řešení požadavků na věcné zdroje za krizové situace je jako základní nástroj informační podpory procesu vyžadování věcných zdrojů vytvořen IS Krizkom, jehož provozování je začleněno do systému informační podpory komunikace mezi orgány krizového řízení.

IS Krizkom je nejen nástrojem podpory pro řízení a evidované předávání požadavků na věcné zdroje po vyhlášení krizového stavu, ale slouží i jako samotný zdroj informací o věcných zdrojích. Umožňuje práci s daty podle územní nebo resortní příslušnosti, poskytuje základní informace o SHR a zobrazuje informace o věcných zdrojích u podnikatelských subjektů, které jsou zařazeny do Plánů nezbytných dodávek (dále jen „PND“) jednotlivých orgánů krizového řízení. Informace jsou poskytovány selektivně podle role, která je jednotlivým uživatelům stanovena s přihlédnutím k jejich věcné a územní působnosti. V případě nedostupnosti nebo nefunkčnosti IS Krizkom probíhá zpracování a řešení požadavků na věcné zdroje náhradním způsobem. Náhradní způsoby komunikace jsou popsány v kapitolách 3.5 a 4.4.

IS Krizkom obsahuje dva samostatné moduly: IS Krizkom KS a IS Krizkom MU.

IS Krizkom KS je nástrojem pro koordinaci a podporu procesů při řešení požadavků na věcné zdroje za krizových stavů, které orgány krizového řízení stanovené krizovým zákonem potřebují k překonání krizové situace nebo k odstranění jejich následků pro zajištění potřeb obyvatelstva, pro podporu činnosti záchranných sborů, havarijních služeb, zdravotnické záchranné služby a Policie České republiky a pro podporu výkonu státní správy za krizových stavů vyhlášených podle krizového zákona mimo vnější napadení státu. IS Krizkom KS je využíván pro procesy popsané v kapitole 3.

IS Krizkom MU je nástrojem pro koordinaci a podporu procesů při řešení požadavků na SHR při mimořádných událostech podle § 4a zákona č. 97/1993 Sb., o působnosti SSHR, ve znění pozdějších předpisů. Mimořádné události nejsou předmětem této Metodiky, proto se Metodika modulem IS Krizkom MU dále nezabývá.

V rámci rozvoje IS Krizkom bude vytvořen samostatný modul IS Krizkom MO jako nástroj pro podporu procesů při řešení požadavků na věcné prostředky pro zajišťování obrany státu pro subjekty systému obrany státu, pro potřeby resortu Ministerstva obrany, pro potřeby ozbrojených sil ČR, ozbrojených bezpečnostních sborů, spojeneckých ozbrojených sil za stavu ohrožení státu a válečného stavu v případě řešení krizové situace související s vnějším napadením státu nebo plněním mezinárodních závazků ČR. IS Krizkom MO bude využit jako doplněk systému realizovaného Ministerstvem obrany (dále jen „MO“). Popis IS Krizkom MO je obsažen v kapitole 4.

### **3 Koordinace zajištění věcných zdrojů pro zajištění potřeb obyvatelstva, pro podporu činnosti záchranných sborů, havarijních služeb, zdravotnické záchranné služby a Policie České republiky a pro podporu výkonu státní správy za krizových stavů<sup>3</sup>**

#### **3.1 Výchozí podmínky a pravidla**

Cílem zajištění věcných zdrojů je zabezpečení základních potřeb fyzických osob na území ČR, potřeb záchranných sborů, havarijních služeb, zdravotnické záchranné služby a Policie České republiky a potřeb státní správy za všech čtyř krizových stavů, tedy za stavu nebezpečí, nouzového stavu, stavu ohrožení státu či válečného stavu.

Základní výchozí podmínkou pro zajištění věcných zdrojů pro zajištění potřeb obyvatelstva, potřeb záchranných sborů, havarijních služeb, zdravotnické záchranné služby a Policie České republiky

a potřeb státní správy za stavu nebezpečí, nouzového stavu, stavu ohrožení státu a válečného stavu je plánování nezbytných dodávek spojené s trvalým udržováním přehledu o nich a o dodavatelích nezbytných dodávek (dále jen „DND“). Výchozí podmínky jsou realizovány již v období přípravy na krizovou situaci.

Pro plánování nezbytných dodávek platí tato základní pravidla:

- 1) Za zajištění připravenosti na řešení krizových situací v ČR odpovídají orgány krizového řízení<sup>4</sup>.
- 2) K zajištění krizové připravenosti na řešení krizové situace zpracovávají zákonem určené orgány krizového řízení krizový plán.
- 3) Zajištění nezbytných dodávek jsou orgány krizového řízení povinny předem plánovat. Plánovacím dokumentem k tomuto účelu je PND, který je nedílnou součástí operativní části krizového plánu<sup>5</sup>.
- 4) Základním stupněm krizového řízení odpovědným za zabezpečení nezbytných dodávek k uspokojení základních životních potřeb obyvatel ve svém správním obvodu za krizové situace je krajský úřad (dále jen „KÚ“)<sup>6</sup>.
- 5) V období přípravy na krizové situace podle krizového zákona jsou KÚ a obecní úřad (dále jen „OÚ“) obce s rozšířenou působností (dále jen „ORP“) povinny zejména:
  - a) zpracovat PND jako plánovací dokument, ve kterém je uveden seznam nezbytných dodávek a přehled dostupných DND,

---

<sup>3</sup> Stav nebezpečí podle § 3 krizového zákona; nouzový stav podle čl. 5 a 6 ústavního zákona č. 110/1998 Sb., o bezpečnosti ČR, ve znění pozdějších předpisů; stav ohrožení státu podle čl. 7 ústavního zákona č. 110/1998 Sb., o bezpečnosti ČR, ve znění pozdějších předpisů; válečný stav podle čl. 43 ústavního zákona č. 1/1993 Sb., Ústava, ve znění pozdějších předpisů.

<sup>4</sup> Hlava II krizového zákona.

<sup>5</sup> § 15 odst. 3 nařízení vlády č. 462/2000 Sb. k provedení § 27 odst. 8 a § 28 odst. 5 krizového zákona.

<sup>6</sup> § 7 zákona č. 241/2000 Sb.

- b) využívat ke zpracování PND údaje, které vyžaduje hasičský záchranný sbor (dále jen „HZS“) kraje<sup>7</sup>,
  - c) udržovat aktuální přehled o nezbytných dodávkách dostupných ve správním obvodu ORP a kraje a přehled o jejich DND s využitím informačního systému pro plánování civilních zdrojů Argis,
  - d) uplatnit požadavek na zajištění nezbytné dodávky u toho ÚSÚ, který má v daném okruhu působnost, pokud ve svém správním obvodu nenalezne dodavatele této nezbytné dodávky (platí pro KÚ),
- 6) ÚSÚ k zajištění nezbytných dodávek, které prokazatelně nemohou zajistit v okruhu své působnosti, uplatňují požadavek na vytvoření pohotovostních zásob u SSHR. SSHR zpracuje příslušné plány a zajistí jejich projednání v bezpečnostních strukturách a schválení vládou ČR. Po schválení vládou ČR vytvoří SSHR pohotovostní zásoby v rámci systému SHR.

## 3.2 Zajišťování věcných zdrojů

- 1) Zajišťování věcných zdrojů organizují orgány krizového řízení podle následujících zásad:
  - a) Prioritně jsou, s využitím údajů v PND, zajišťovány věcné zdroje dostupné ve správním obvodu příslušného orgánu krizového řízení. Přitom se využívá institutu vyžádání věcných zdrojů podle krizového zákona nebo smluvních ujednání.
  - b) V případech, kdy věcné zdroje nelze zajistit postupem podle předchozího odstavce, lze k jejich zabezpečení využít pohotovostní zásoby nebo zásoby pro humanitární pomoc<sup>8</sup>.
  - c) Požadavky na věcné zdroje může orgán krizového řízení postoupit na vyšší stupeň krizového řízení pouze v těchto případech:
    - i) plánované zajištění věcných zdrojů v důsledku nepříznivého vývoje krizové situace není možné uskutečnit (např. tyto prostředky byly zničeny nebo přístup k nim je omezen apod.),
    - ii) věcné zdroje mají být podle seznamu nezajištěných nezbytných dodávek PND zajištěny orgánem krizového řízení vyššího stupně,
    - iii) řešení krizové situace vyžaduje prostředky, které nebyly plánovány a nelze je dodatečně zajistit ve vlastním správním obvodu.
- 2) Požadavky na zajištění věcných zdrojů uplatňují výhradně orgány krizového řízení prostřednictvím svých KŠ v souladu s ustanovením § 9, § 14 a § 18 krizového zákona. Obsah a struktura požadavku na zajištění věcného zdroje jsou stanoveny v kapitole 3.3.2.
- 3) Orgány ÚSC při uplatňování požadavků postupují následovně:

---

<sup>7</sup> § 15 odst. 3 krizového zákona.

<sup>8</sup> § 11 a 12 zákona o HOPKS.

- a) Obce nebo KŠ obcí, jsou-li zřízeny, své požadavky na zajištění věcných zdrojů uplatňují výhradně u KŠ ORP, pod které z hlediska správního členění spadají, ne však prostřednictvím IS Krizkom KS, ale jinými prostředky (e-mail, fax, kurýr). V případě nebezpečí z prodlení je starosta obce v souladu s ustanovením § 29 odst. 5 krizového zákona oprávněn uložit povinnost poskytnout věcný prostředek právnické osobě nebo podnikající fyzické osobě, která má bydliště, sídlo, místo podnikání nebo sídlo organizační složky podniku ve správním obvodu této obce.
  - b) KŠ ORP uplatňují požadavky na zajištění věcných zdrojů, které nelze zajistit v jejich správních obvodech, výhradně u KŠ příslušného kraje. Požadavek ORP je sumarizací požadavků všech obcí jejího správního obvodu a vlastních požadavků, které nebylo možné pokrýt v rozsahu správního obvodu ORP.
  - c) KŠ krajů po vyhodnocení uplatňují požadavky na zajištění věcných zdrojů, které nemohou zabezpečit v rámci správního obvodu kraje, u ÚKŠ nebo u SSHR, pokud ÚKŠ není aktivován.
- 4) Další orgány s působností na území kraje zajišťují své požadavky na věcné zdroje takto:
- a) V případech, kdy věcný zdroj je určen k zajištění úkolu daného krizovým plánem kraje, uplatňují požadavky u příslušného KŠ kraje.
  - b) V ostatních případech uplatňují požadavek u věcně příslušného ÚSÚ.
  - c) Štáby HZS krajů uplatňují požadavek pomocí IS Krizkom KS, ostatní orgány jiným způsobem mimo IS Krizkom KS (telefonem, e-mailem, faxem, kurýrem apod.) se strukturou požadavku využívaného IS Krizkom KS. Lze využít formulář požadavku, který je uveden v příloze č. 7.
- 5) KŠ ÚSÚ a KŠ České národní banky uplatňují požadavky na věcné zdroje u ÚKŠ nebo u SSHR, pokud není ÚKŠ aktivován.
- 6) Pro koordinaci a součinnost při řešení požadavků na věcné zdroje je vytvořena OPS ÚKŠ.

Za poskytnutí věcného prostředku náleží právnické nebo fyzické osobě peněžní náhrada. Peněžní náhradu je v souladu s ustanovením § 35 odst. 1 krizového zákona povinen vyplatit orgán krizového řízení, který o uložení povinnosti rozhodl.

Schémata toku informací při vyžadování věcných zdrojů podle krizového zákona jsou uvedena v přílohách č. 1, 2 a 3.

### **3.3 Vyžadování věcných zdrojů**

Základní způsob komunikace při vyžadování věcných zdrojů za krizové situace podle krizového zákona je realizován cestou IS Krizkom KS, který je dostupný prostřednictvím informačního webu na adrese [www.krizkom.cz](http://www.krizkom.cz).

Náhradní způsob komunikace je popsán v kapitole 3.5.

Prostřednictvím IS Krizkom KS komunikují následující subjekty:

- KŠ ORP,
- KŠ krajů,
- štáby HZS krajů,
- KŠ ÚSÚ,
- ÚKŠ,
- ochraňovatelé SHR.

Ochraňovatel SHR je subjekt, který poskytuje službu ochraňování, kterou se rozumí komplexní péče o SHR a související majetek, ke kterému vykonává SSHR příslušnost hospodaření. Plní všechny povinnosti vyplývající z poskytování SHR při mimořádných událostech, za krizových stavů, při poskytování materiální humanitární pomoci do zahraničí a při příjmu materiální humanitární pomoci ze zahraničí. Ochraňovatel SHR poskytuje uvedené služby na základě smlouvy uzavřené se SSHR.

### 3.3.1 Provozní stavy a převod IS Krizkom KS do aktivního stavu

1) IS Krizkom KS lze provozovat ve dvou provozních stavech, kterými jsou:

i) Pohotovostní stav

IS Krizkom KS je v pohotovostním stavu nepřetržitě v činnosti v průběhu celého roku. Umožňuje prohlížení dat a informací podle stanoveného rozsahu oprávnění orgánu krizového řízení, a to o nezbytných dodávkách a SHR.

ii) Aktivní stav

IS Krizkom KS je převeden do aktivního stavu na základě rozhodnutí o jeho aktivaci. V jeho rámci je umožněno vytvoření požadavků na věcné zdroje a podpora jejich řešení. Oběh uplatněných požadavků na věcné zdroje probíhá mezi jednotlivými orgány krizového řízení. Do tohoto oběhu jsou zahrnuti i ochraňovatelé SHR, kteří nejsou orgány krizového řízení, ale podílejí se na zajišťování věcných zdrojů.

2) IS Krizkom KS lze převést do aktivního stavu k vyžadování věcných zdrojů a provozovat jej podle území v těchto případech:

i) Na základě rozhodnutí příslušného hejtmána **pro území kraje** vyhlášením stavu nebezpečí. Do aktivního stavu je možné jej převést i mimo vyhlášení stavu nebezpečí. Oprávnění převést IS Krizkom KS z pohotovostního do aktivního stavu, včetně zahájení a ukončení provozu, má kraj. Informace o tomto postupu bude předána cestou IS Krizkom KS. V tomto druhu provozu jsou zapojeny orgány krizového řízení, resp. jejich KŠ, na stupni kraje a dotčených ORP.

ii) Na základě přijetí usnesení vlády ČR o pomoci jednomu nebo více krajům postiženým krizovou situací **pro území kraje se zapojením určených ÚSÚ**. Na území postiženého kraje (krajů) je příslušným hejtmánem vyhlášen stav nebezpečí. Na ústřední úrovni však není aktivován ÚKŠ a koordinaci řešení požadavků na věcné zdroje zabezpečuje SSHR. Oprávnění převést IS Krizkom KS z pohotovostního do aktivního stavu, včetně zahájení a ukončení provozu,

má SSHR. V tomto druhu provozu jsou zapojeny orgány krizového řízení, resp. jejich KŠ, na stupni kraje (krajů), dotčených ORP a štáby HZS kraje (krajů). Dále ÚSÚ podle věcné příslušnosti, SSHR a dotčení ochraňovatelé SHR.

iii) Na základě rozhodnutí vlády ČR při vyhlášení nouzového stavu nebo v případě vyhlášení stavu ohrožení státu **pro celé území ČR nebo její část** nebo válečného stavu **pro celé území ČR** Parlamentem ČR je aktivován ÚKŠ a KŠ dotčených ÚSÚ, krajů a ORP. Aktivací ÚKŠ zahájí činnost OPS ÚKŠ, která zabezpečuje celostátní koordinaci řešení požadavků na věcné zdroje. Oprávnění převést IS Krizkom KS z pohotovostního do aktivního stavu, včetně zahájení a ukončení provozu, má SSHR. V tomto druhu provozu jsou zapojeny orgány krizového řízení, resp. jejich KŠ, na stupni dotčených krajů a ORP a štáby HZS krajů. Dále ÚKŠ (včetně OPS ÚKŠ), ÚSÚ podle věcné příslušnosti a ochraňovatelé SHR.

Základní zásadou při zajišťování věcných zdrojů podle krizového zákona je nevyžadovat věcné zdroje, které jsou k dispozici ve vlastním správním obvodu, to znamená, že budou uplatňovány výhradně požadavky na věcné zdroje, které KŠ v rámci své územní nebo věcné působnosti nedokáže zabezpečit. **Požadavky na věcné zdroje jsou tedy směřovány od nižší úrovně krizového řízení k vyšší úrovni.**

### 3.3.2 Obsah a struktura požadavku

#### Uplatňování požadavků na věcné zdroje v IS Krizkom KS.

KŠ jednotlivých stupňů orgánů krizového řízení uplatňují požadavky na stanoveném formuláři v rámci IS Krizkom KS. Formulář požadavku na věcné zdroje má tři základní části, které obsahují stanovené údaje.

V první části se uvádí:

- typ krizové situace,
- termín, do kdy má být dodávka dodána (den, hodina),
- pro koho je určena – místo dodání,
- kdo ji vyřizuje – kontaktní údaje.

Ve druhé části se uvádí podrobnější specifikace:

- přesný název položky podle číselníku nezbytných dodávek (dále jen „CND“),
- měrná jednotka,
- požadované množství,
- účel dodávky,
- případně další specifikace dodávky žadatelem.

Ve třetí části se uvádí:

- základní údaje o žadateli.

Mimo tyto části požadavku mohou orgány krizového řízení formou přílohy doplnit další informace týkající se požadavku (např. rozhodnutí hejtmána, ministra, projekty, posudky, mapy, fotografie apod.).

Po vyplnění všech údajů v jednotlivých částech formuláře (jsou barevně odlišeny) a po jejich kontrole se formulář odesílá v rámci IS Krizkom KS na vyšší stupeň orgánu krizového řízení, resp. jeho KŠ. Po založení požadavku IS Krizkom KS automaticky přidělí požadavku jedinečné identifikační číslo, které se skládá ze čtyř částí vzájemně oddělených lomítkem:

- kód Českého statistického úřadu (CZ-NUTS) – v případě kraje (CZ0ČČ) a v případě ORP (CZ0ČČ – ČČČČ) a v případě ÚSÚ číslo kapitoly státního rozpočtu,
- datum založení požadavku,
- identifikační číslo krize (dále jen „ID krize“),
- pořadové číslo požadavku v krizi za příslušný orgán krizového řízení.

Příklad požadavku uplatněného KŠ Jihočeského kraje za ORP Písek dne 07.06.2011 jako druhý od vyhlášení krizového stavu: **CZ031-3108/07062011/27a05/2.**

## 3.4 Popis toku informací při vyžadování věcných zdrojů

### 3.4.1 Pro území jednoho kraje bez zapojení ÚKŠ nebo ÚSÚ

Krizovou situaci postižené obce předávají za krizové situace podle krizového zákona požadavky na věcné zdroje, které nemají k dispozici v rámci svých správních obvodů, na KŠ ORP, který na základě přehledu o věcných zdrojích na svém území buď požadavek zabezpečí, nebo, pokud je nemá k dispozici, předá požadavek prostřednictvím IS Krizkom KS na KŠ kraje. KŠ kraje s využitím PND zjistí DND, prověří, že věcný zdroj je k dispozici, a navrhne způsob a termín jeho předání. Tato informace je přístupná pro ORP v IS Krizkom KS. KŠ kraje může zajistit požadované věcné zdroje i z jiného kraje. O tomto následně informuje KŠ kraje, z jehož území byl věcný zdroj využit (není-li aktivován, informuje KÚ).

Schéma toku informací – viz příloha č. 1.

### 3.4.2 Pro území jednoho nebo více krajů se zapojením určených ÚSÚ bez aktivace ÚKŠ

Jedná se o krizovou situaci podle krizového zákona, která vyžaduje na základě přijatého usnesení vlády ČR zapojení určených ÚSÚ, ale bez aktivace ÚKŠ. Postup při vyžadování věcných zdrojů je popsán v příloze č. 2 s tím, že pokud KŠ kraje nemá na svém území požadovaný věcný prostředek, tak cestou IS Krizkom KS předá požadavek na další stupeň krizového řízení, kterým je SSHR. SSHR v tomto druhu provozu IS Krizkom KS plní roli OPS ÚKŠ k předávání požadavků podle jejich účelu na věcně příslušný ÚSÚ.

#### 1) Zabezpečení věcných zdrojů z nezbytných dodávek

Věcně příslušný ÚSÚ v IS Krizkom KS vyhledá věcné zdroje na území celé ČR a prověří u DND, že věcný zdroj je k dispozici. Podle výsledku posouzení věcných zdrojů dále postupuje v těchto variantách:



- i) Když zjistí, že požadované věcné zdroje je možno zabezpečit z jiného kraje, tuto informaci předá kraji žádajícímu o věcný prostředek. V tomto případě kraj požadovaný prostředek vyžádá a s příslušným DND uzavře smlouvu. O tomto následně informuje KŠ kraje, z jehož území byl věcný prostředek využit (není-li aktivován, informuje příslušný KÚ).
- ii) Věcně příslušné ÚSÚ mohou řešit zabezpečení věcných zdrojů z nezbytných dodávek přímo s DND.
- iii) Pokud nelze požadavek na věcné zdroje zabezpečit z nezbytných dodávek, řeší se ze SHR.

## 2) Zabezpečení věcných zdrojů ze SHR

Věcně příslušné ÚSÚ na základě rozhodnutí příslušného vedoucího<sup>9</sup> předají SSHR prostřednictvím IS Krizkom KS souhlas k poskytnutí požadovaných SHR, které byly vytvořeny na základě jejich požadavků. SSHR zpracuje rozhodnutí pro příslušného ochraňovatele SHR k jejich vyskladnění a cestou IS Krizkom KS jej ochraňovateli předá. Na základě údajů obsažených v obdrženém rozhodnutí týkajících se termínu a času, místa a kontaktních údajů na přebírající subjekt, ochraňovatel SHR provede vyskladnění a zajistí předání informace o vyskladnění a způsobu předání a převzetí požadovaného věcného zdroje žadateli. Subjekt, který požadovaný věcný zdroj fakticky převezme, musí současně zabezpečit zadání informace do IS Krizkom KS o tom, že věcný prostředek byl převzatý. Toto převzetí zadává do IS Krizkom KS ORP nebo kraj, obce musí převzetí oznamovat ORP.

Schéma toku informací – viz příloha č. 2.

### 3.4.3 Pro území celé ČR nebo její části při současné aktivaci ÚKŠ

Za krizové situace, kdy je na příslušném území vyhlášen nouzový stav, stav ohrožení státu nebo válečný stav, je aktivován ÚKŠ a KŠ na všech stupních krizového řízení. Postup vyžadování věcných zdrojů obcí postiženou krizovou situací je popsán v příloze č. 3 s tím, že přijatý požadavek je vyhodnocen, a pokud KŠ kraje nemá na svém správním území požadovaný věcný zdroj, předá požadavek cestou IS Krizkom KS na ÚKŠ, resp. OPS ÚKŠ. OPS ÚKŠ po zhodnocení přijatých požadavků, především podle jejich účelu, je předává na věcně příslušný ÚSÚ cestou IS Krizkom KS. Požadované věcné zdroje jsou zabezpečovány buď z nezbytných dodávek, nebo ze SHR postupem popsáným v předchozí části.

Schéma toku informací – viz příloha č. 3.

---

<sup>9</sup> § 11 zákona o HOPKS.

### 3.5 Vyžadování věcných zdrojů náhradním způsobem

V případě výpadku IS Krizkom KS nebo jakýchkoliv technických nebo jiných problémů, které neumožní jeho využití, bude nutné vyžadování věcných zdrojů řešit náhradním způsobem.

- 1) V případě, že není možné územně či věcně příslušným KŠ využít IS Krizkom KS, ale u jiných uživatelů je funkční, řešit vždy náhradní zadání požadavku jiným KŠ s využitím IS Krizkom KS takto:
  - za ORP z KŠ územně příslušného kraje, popř. KŠ jiného ORP shodného kraje,
  - za HZS kraje z KŠ územně příslušného kraje, popř. KŠ Ministerstva vnitra,
  - za ÚSÚ a ochraňovatele SHR zajišťuje z KŠ SSHR.
- 2) V případě, že IS Krizkom KS nelze využít, řešit náhradní předání požadavků v listinné podobě.

Struktura požadavku v listinné podobě je v souladu se strukturou požadavku využívaného IS Krizkom KS. Formulář požadavku je uveden v příloze č. 7, včetně příkladu vyplnění. Pokud je třeba postoupit požadavek na věcné zdroje od řešitele nižšího stupně na vyšší stupeň řízení, zpracuje tento orgán nový požadavek, kde se uvede jako žadatel, a zašle jej na KŠ vyššího stupně krizového řízení. Číslování nového požadavku zůstává stejné jako u požadavku původního. Při stanovení ID krize se postupuje takto:

- K výpadku IS Krizkom KS došlo po vygenerování ID krize, a tak se toto ID krize používá i nadále.
- ID krize stanoví orgán krizového řízení, který vyhlásil krizový stav. ID krize může mít maximálně 15 alfanumerických znaků.
- V případě, že ID krize nebylo orgánem krizového řízení stanoveno, uvede se před posledním lomítkem znak X.

Předávání požadavků na věcné zdroje v listinné podobě pro jednotlivé typy krizové situace probíhá obdobně jako v rámci IS Krizkom KS tak, jak je znázorněno v přílohách č. 1 – 3. Pro předávání požadavku v listinné podobě mezi jednotlivými stupni orgánů krizového řízení se použije e-mailového nebo faxového spojení nebo kurýra. V případě nebezpečí z prodlení lze požadavek uplatnit telefonicky a následně potvrdit pomocí e-mailového nebo faxového spojení nebo kurýrem.

Informace o řešení jednotlivých požadavků se podává žadateli rovněž náhradním způsobem (e-mailem, faxem, písemně). V této informaci se uvádí KŠ, který požadavek řešil, označení požadavku, název a kód zdroje, množství, měrná jednotka, termín dodání, název, adresa a kontaktní údaje na dodavatele, způsob dodání a přepravy, informace potřebné pro dodání a převzetí věcného zdroje a další informace podle rozhodnutí příslušného KŠ. Pro usnadnění jde použít formulář, který lze v rámci přípravy na řešení krizových situací vygenerovat v IS Krizkom KS / Přehled řešení požadavku – Detail řešení (úhrada VZ).

## **4 Koordinace zajištění věcných prostředků při zajišťování obrany státu za stavu ohrožení státu a válečného stavu**

### **4.1 Výchozí podmínky**

Cílem této části Metodiky je nastavení koordinace subjektů systému obrany státu při zajišťování věcných prostředků pro plnění úkolů těchto subjektů při zajišťování obrany státu, pro ozbrojené síly ČR, pro spojenecké ozbrojené síly a ozbrojené bezpečnostní sbory za stavu ohrožení státu a válečného stavu. Pro účely této Metodiky se na základě zákona o zajišťování obrany pod pojmem věcný prostředek považuje věcný prostředek, který je definován v kapitole 1 bod 2).

Věcné prostředky pro zajištění úkolů obrany státu za stavu ohrožení státu a válečného stavu jsou zabezpečovány:

- 1) v souladu se zákonem o zajišťování obrany,
- 2) v souladu se zákonem o HOPKS v rámci systému hospodářské mobilizace,
- 3) prostřednictvím ÚKŠ, resp. OPS ÚKŠ.

Základní podmínkou pro zajištění věcných prostředků pro zajištění úkolů obrany státu za stavu ohrožení státu a válečného stavu je jejich plánování spojené s trvalým udržováním přehledu o nich. Za proces plánování obrany státu a koordinaci jeho přípravy odpovídá MO. Toto je realizováno již v míru v období přípravy na krizovou situaci.

Pro plánování věcných prostředků platí tato základní pravidla:

- 1) MO zpracovává požadavky na vlastní věcné prostředky v souladu s plány obrany státu a dodání ostatních věcných prostředků pro potřeby ozbrojených sil ČR v souladu s krizovým plánem a uplatňuje je prostřednictvím krajských vojenských velitelství (dále jen „KVV“) u příslušných obecních úřadů obcí s rozšířenou působností (dále jen „OÚ ORP“) formou požadavku na vydání dodávacího příkazu.
- 2) MO po dodání věcných prostředků následně vede soubornou evidenci věcných prostředků navazující na evidenci vedenou KVV.
- 3) Subjekty systému obrany státu a subjekty hospodářské mobilizace mohou již v míru, v souladu s plány obrany státu a krizovými plány, písemně požádat příslušný OÚ ORP o určení věcných prostředků pro splnění úkolů při zajišťování obrany státu. Požadavek na určení věcných prostředků obsahuje zejména druhové označení a další identifikační údaje věcného prostředku, požadovaný počet věcných prostředků a odůvodnění tohoto požadavku.
- 4) KÚ vedou soubornou evidenci o určených věcných prostředcích a jejich vlastnících navazující na evidenci OÚ ORP.
- 5) Obecní úřady ORP:
  - a) vedou evidenci o vhodných věcných prostředcích, které lze využít pro potřeby zajišťování obrany státu za stavu ohrožení státu nebo za válečného stavu a v nezbytném rozsahu vedou osobní údaje o jejich vlastnících,

- b) provádějí výběr vhodných věcných prostředků a kontrolu určených věcných prostředků,
  - c) rozhodují o určení věcných prostředků pro účely zajišťování obrany státu podle druhu a množství v souladu s požadavkem vyplývajícím ze schválených plánů obrany státu,
  - d) rozhodují o povinnosti poskytnout věcný prostředek ve prospěch zajišťování obrany státu na základě návrhu KVV.
- 6) Obecní úřady se podílejí na zabezpečení dodání určených věcných prostředků pro potřeby zajišťování obrany státu podle rozhodnutí OÚ ORP.

## 4.2 Zajišťování věcných prostředků

### 4.2.1 Zajišťování plánovaných věcných prostředků podle zákona o zajišťování obrany

Věcné prostředky nezbytné pro obranu státu a pro ozbrojené síly po vyhlášení stavu ohrožení státu nebo za válečného stavu jsou zajišťovány prostřednictvím úkolů k zajišťování obrany státu podle následujících zásad:

- 1) Stát a ÚSC použijí především vlastní věcné prostředky v souladu se schválenými plány obrany státu.
- 2) Ostatní věcné prostředky státu a ÚSC k zajišťování obrany státu se použijí v souladu se schválenými krizovými plány a požadavky vyplývajícími se schválených plánů obrany státu.
- 3) V případě, že věcné prostředky státu a ÚSC nepostačují, může OÚ ORP uložit právnické nebo fyzické osobě povinnost tyto prostředky pro zajišťování obrany státu poskytnout<sup>10</sup>. Proti takovému rozhodnutí není přípustné odvolání<sup>11</sup>.
- 4) Zajišťování věcných prostředků za stavu ohrožení státu nebo za válečného stavu je realizováno na základě požadavku oprávněného subjektu systému obrany státu:
  - a) formulovaného ministerstvy, jinými správními úřady ve prospěch zajišťování obrany státu

O povinnosti poskytnout věcný prostředek rozhoduje příslušný OÚ ORP, příjemcem věcného prostředku je příslušný žadatel. Ministerstvo nebo jiný správní úřad formuluje požadavek na věcný prostředek a předá jej příslušnému OÚ ORP. Dodávací příkaz se zpracovává ve třech výtiscích. OÚ ORP vyplní část „A“ dodávacího příkazu. Starosta ORP část „A“ dodávacího příkazu podepíše a opatří razítkem OÚ ORP. Výtisk č. 1 s vyplněnou částí „A“ lze vlastníkově doručit již v míru. Po vyhlášení stavu ohrožení státu nebo válečného stavu příslušný správní úřad zpracuje část „B“ a část „C“ výtisku č. 2 a 3 dodávacího příkazu. Výtisk č. 2 doručí vlastníkově příslušného věcného prostředku, tedy fyzické nebo právnické osobě, která potvrdí část „C“ dodávacího příkazu.

<sup>10</sup> § 14 zákona o zajišťování obrany.

<sup>11</sup> Na rozhodování o určení věcných prostředků se nevztahuje zákon č. 500/2004 Sb., správní řád, ve znění pozdějších předpisů.

- b) formulovaného cestou KVV pro potřeby ozbrojených sil ČR, spojeneckých ozbrojených sil a resortu MO

O povinnosti poskytnout věcný prostředek rozhoduje příslušný OÚ ORP v souladu s návrhem příslušného KVV, příjemcem věcného prostředku je KVV, které jej dále předá konkrétnímu vojenskému útvaru. KVV zpracovává požadavek na určení věcných prostředků ve formě předvyplněného dodávacího příkazu, kdy vyplní část „A“ dodávacího příkazu a předá ho příslušnému OÚ ORP ve třech výtiscích. Starosta ORP část „A“ dodávacího příkazu podepíše, opatří razítkem OÚ ORP a zašle zpět KVV. Výtisk č. 1 s vyplněnou částí „A“ lze vlastníkovvi doručit již v míru. Po vyhlášení stavu ohrožení státu nebo válečného stavu, podle potřeb ozbrojených sil ČR, doplní KVV část „B“ a část „C“ výtisku č. 2 a 3 dodávacího příkazu. Realizace doplnění ozbrojených sil ČR a resortu MO věcnými prostředky je zahájena předáním výtisku č. 2 dodávacího příkazu vlastníkovvi příslušného věcného prostředku, tedy fyzické či právnické osobě, která potvrdí část „C“ dodávacího příkazu. KVV poté převezme věcný prostředek a dodá ho konkrétnímu vojenskému útvaru.

- c) formulovaného subjekty hospodářské mobilizace

Požadavek na věcný prostředek subjekt hospodářské mobilizace uplatňuje u příslušného KÚ<sup>12</sup>, který je postoupí k rozhodnutí na příslušný OÚ ORP. Dodávací příkaz se zpracovává ve třech výtiscích. OÚ ORP vyplní část „A“ dodávacího příkazu. Starosta ORP část „A“ dodávacího příkazu podepíše a opatří razítkem OÚ ORP. Výtisk č. 1 s vyplněnou částí „A“ lze vlastníkovvi doručit již v míru. Po vyhlášení stavu ohrožení státu nebo válečného stavu příslušný správní úřad zpracuje část „B“ a část „C“ výtisku č. 2 a 3 dodávacího příkazu. Výtisk č. 2 doručí vlastníkovvi příslušného věcného prostředku, tedy fyzické nebo právnické osobě, která potvrdí část „C“ dodávacího příkazu.

- 5) Za poskytnutí věcného prostředku, popř. za majetkovou újmu na poskytnutém věcném prostředku, přísluší jeho vlastníkovvi náhrada. Náhradu je podle zákona o zajišťování obrany povinen vyplatit OÚ ORP, který o poskytnutí věcného prostředku rozhodl.
- 6) Zajišťování plánovaných věcných prostředků podle zákona o zajišťování obrany, pro resort MO, pro potřeby ozbrojených sil ČR a spojeneckých ozbrojených sil, je realizováno **mimo IS Krizkom MO** prostřednictvím informačních systémů MO.

Schéma toku informací – viz příloha č. 4.

#### **4.2.2 Zajišťování věcných prostředků formou mobilizačních dodávek v systému hospodářské mobilizace podle zákona o HOPKS**

Systém hospodářské mobilizace tvoří organizační, materiální, personální a jiná opatření, kterými ÚSÚ – objednatel mobilizační dodávky – zabezpečuje mobilizační dodávku pro potřeby ozbrojených sil a ozbrojených bezpečnostních sborů za stavu ohrožení státu a válečného stavu.

---

<sup>12</sup> § 17 zákona o HOPKS

Objednatelem mobilizační dodávky může být jen ten ÚSÚ, kterému zvláštní právní předpis svěřuje pravomoc řídit ozbrojené síly a ozbrojené bezpečnostní sbory. Jedná se tedy o MO, Ministerstvo vnitra, Ministerstvo spravedlnosti a Ministerstvo financí.

Dodavatelem mobilizační dodávky je podnikající právnická nebo fyzická osoba, která s objednatelem mobilizační dodávky uzavře smlouvu o dodání mobilizační dodávky za stavu ohrožení státu nebo válečného stavu. Dodavatel mobilizační dodávky je oprávněn podmínit svoje plnění požadavkem na zajištění prokazatelně nezbytných materiálních prostředků – mobilizačních rezerv. Mobilizační rezervy jsou součástí SHR.

Po rozhodnutí vlády o použití opatření systému hospodářské mobilizace a o bezplatném použití SHR<sup>13</sup> po vyhlášení stavu ohrožení státu nebo válečného stavu vydá objednatel mobilizační dodávky (MO, Ministerstvo vnitra, Ministerstvo spravedlnosti nebo Ministerstvo financí) mimo IS Krizkom MO finálnímu dodavateli mobilizační dodávky pokyn k jejímu plnění.

Je-li její splnění podmíněno dodáním mobilizačních rezerv, formuluje objednatel mobilizační dodávky v IS Krizkom MO požadavek na použití mobilizačních rezerv. Cestou OPS ÚKŠ je požadavek v IS Krizkom MO předán SSHR, která požadavek na mobilizační rezervy posoudí a vydá rozhodnutí o poskytnutí mobilizačních rezerv. Rozhodnutí mimo IS Krizkom MO zašle příslušnému ochraňovateli mobilizačních rezerv. Po vydání mobilizačních rezerv SSHR v IS Krizkom MO potvrdí vyřešení požadavku a finální dodavatel mobilizační dodávky oznámí mimo IS Krizkom MO objednateli mobilizační dodávky zahájení plnění mobilizační dodávky.

Schéma toku informací – viz příloha č. 5.

### **4.3 Koordinace věcných prostředků na úrovni ÚKŠ (OPS ÚKŠ) s využitím IS Krizkom MO**

Subjekty systému obrany státu pro zajišťování obrany státu mohou požadavky na věcné prostředky uplatnit prostřednictvím IS Krizkom MO. Bude se jednat zejména o požadavky, jejichž řešení je potřeba koordinovat na úrovni ÚKŠ, nebo které budou zajišťovány ze SHR a které budou formulovány až po vyhlášení stavu ohrožení státu nebo válečného stavu. Bude respektována zásada, že stát a ÚSC plní úkoly k zajišťování obrany státu především vlastními věcnými prostředky.

Komunikace při vyžadování věcných prostředků pro plnění úkolů obrany státu je realizována cestou IS Krizkom MO, který je dostupný prostřednictvím informačního webu na adrese [www.krizkom.cz](http://www.krizkom.cz).

Náhradní způsob komunikace je popsán v kapitole 4.4.

Prostřednictvím IS Krizkom MO komunikují následující subjekty:

- OÚ ORP (KŠ ORP),
- Kraj (KŠ kraje),
- ÚSÚ (KŠ ÚSÚ),
- ÚKŠ (OPS),
- ochraňovatelé SHR,

---

<sup>13</sup> § 5 zákona o HOPKS

- KVV čerpá údaje v pohotovostním stavu a aktivním stavu a využívá je pro plánování věcných prostředků.

#### 4.3.1 Postup při vyžadování věcných prostředků v IS Krizkom MO

Všechny subjekty systému obrany státu zadávají do IS Krizkom MO požadavky na věcné zdroje pouze v případě, že je nemohou zajistit ve své působnosti nebo zajištěním cestou OÚ ORP a potřebují řešit spolupráci při jejich zajištění na úrovni ÚKŠ.

##### 1) Řešení požadavku na věcný prostředek subjektu systému obrany státu z úrovně ÚSÚ na úrovni ÚKŠ

ÚSÚ vytvoří požadavek na věcný prostředek, který prostřednictvím IS Krizkom MO postoupí k řešení OPS ÚKŠ.

OPS ÚKŠ požadavek po posouzení předá k řešení cestou IS Krizkom MO jednomu gesčnímu ÚSÚ, případně dalším součinnostním ÚSÚ.

Gesční ÚSÚ, případně s určenými součinnostními ÚSÚ, zajistí v rámci své gesce vyřešení zabezpečení požadavku na věcný prostředek. Informaci o způsobu zabezpečení požadavku zaznamená do IS Krizkom MO.

Určený gesční ÚSÚ může při řešení požadavku požádat o součinnost KŠ jednoho nebo více krajů cestou IS Krizkom MO. KŠ krajů:

- v případě, že jsou schopni požadavek v rámci součinnosti zabezpečit vlastními věcnými prostředky, potvrdí tuto skutečnost v IS Krizkom MO,
- poskytnou součinnostní informaci o možnostech zabezpečení požadavku věcnými prostředky dostupnými na území kraje spolu s identifikací příslušného OU ORP, které je oprávněno rozhodnout o poskytnutí věcného prostředku.

Gesční ÚSÚ nebo určené ÚSÚ v součinnosti odešlou prostřednictvím IS Krizkom MO požadavek na věcný prostředek na příslušný KŠ ORP. KŠ ORP příslušný požadavek na věcný prostředek v IS Krizkom MO doplní o nezbytné informace k vygenerování dodávacího příkazu a vytiskne jej ve třech výtiscích. Starosta ORP část „A“ a „B“ dodávacího příkazu podepíše a opatří razítkem OÚ ORP. Výtisk č. 2 doručí vlastníkově příslušného věcného prostředku, tedy fyzické nebo právnické osobě, která potvrdí část „C“ dodávacího příkazu. O této skutečnosti provede KŠ ORP záznam do IS Krizkom MO.

ÚSÚ v IS Krizkom MO potvrdí vyřízení požadavku.

Pokud gesční ÚSÚ není schopen požadavek zabezpečit ani výše uvedeným postupem, informuje o tom OPS ÚKŠ cestou IS Krizkom MO.

##### 2) Řešení požadavku na věcný prostředek subjektu systému obrany státu z úrovně ÚSÚ na úrovni ÚKŠ ze SHR

ÚSÚ vytvoří požadavek na věcný prostředek ze SHR, který prostřednictvím IS Krizkom MO postoupí k řešení OPS ÚKŠ. OPS ÚKŠ předá požadavek k řešení cestou IS Krizkom MO přímo SSHR.

SSHR požadavek na SHR posoudí a následně v souladu s usnesením vlády o bezplatném poskytnutí SHR vydá rozhodnutí o poskytnutí SHR, které prostřednictvím IS Krizkom MO předá příslušnému ochraňovateli SHR<sup>14</sup> k realizaci.

Ochraňovatel poskytne SHR konkrétnímu příjemci a v IS Krizkom MO potvrdí vyskladnění požadovaných SHR.

ÚSÚ v IS Krizkom MO potvrdí vyřízení požadavku.

Schéma toku informací – viz příloha č. 6.

### **4.3.2 Obsah a struktura požadavku**

#### **Uplatňování požadavků na věcné prostředky v IS Krizkom MO**

Subjekty systému obrany státu uplatňují požadavky na věcné prostředky na stanoveném formuláři v rámci IS Krizkom MO. Formulář požadavku na věcné prostředky svým obsahem odpovídá minimálně údajům, které jsou nezbytné k následnému vygenerování dodávacího příkazu<sup>15</sup> přímo v IS Krizkom MO.

### **4.3.3 Provozní stavy a převod IS Krizkom MO do aktivního stavu**

1) IS Krizkom MO lze provozovat ve dvou provozních stavech, kterými jsou:

i) Pohotovostní stav

(viz kapitola 3.3.1)

ii) Aktivní stav

IS Krizkom MO je převeden do aktivního stavu na základě rozhodnutí o jeho aktivaci. V jeho rámci je umožněno vytváření požadavků na věcné prostředky a podpora jejich řešení. Oběh uplatněných požadavků na věcné prostředky v IS Krizkom MO probíhá mezi jednotlivými subjekty systému obrany státu. Do tohoto oběhu jsou zahrnuti i ochraňovatelé SHR, kteří se podílejí na zajišťování věcných prostředků.

---

<sup>14</sup> Bezplatné poskytnutí SHR na základě rozhodnutí vlády dle § 5 písm. a) zákona o HOPKS. Tato varianta se týká např. požadavku na hmotné rezervy typu pohonných hmot.

<sup>15</sup> § 2 vyhlášky číslo 280/1999 Sb., kterou se stanoví postup při uplatňování požadavku na určení věcných prostředků a jejich převzetí, postup při uplatňování požadavku na určení fyzických osob k pracovní výpomoci nebo k pracovní povinnosti a kterou se stanoví náležitosti a vzor dodávacího příkazu, náležitosti a vzor dokladu o převzetí věcného prostředku, náležitosti a vzor dokladu o vrácení věcného prostředku a náležitosti a vzor povolávacího příkazu



- 2) IS Krizkom MO převede do aktivního stavu k vyžadování věcných prostředků vedoucí OPS ÚKŠ na základě rozhodnutí předsedajícího ÚKŠ při vyhlášení stavu ohrožení státu nebo při vyhlášení válečného stavu. Aktivací ÚKŠ zahájí činnost OPS ÚKŠ

## 4.4 Vyžadování věcných prostředků náhradním způsobem

V případě výpadku IS Krizkom MO nebo jakýchkoliv technických nebo jiných problémů, které neumožní jeho využití, se bude vyžadování věcných zdrojů řešit níže uvedeným náhradním způsobem.

- 1) V případě, že není možné územně či věcně příslušným subjektem systému obrany státu využít IS Krizkom MO, ale u jiných uživatelů je funkční, řeší se vždy náhradním zadáním požadavku jiným subjektem systému obrany státu s využitím IS Krizkom MO takto:
  - za OÚ ORP z KŠ územně příslušného kraje, popř. OÚ jiného OÚ ORP shodného kraje,
  - za ÚSÚ a ochraňovatele SHR z KŠ SSHR nebo jiným subjektem systému obrany státu anebo cestou OPS UKŠ.
- 2) V případě, že IS Krizkom MO nelze využít jako celek, řeší se náhradním předáním požadavků v listinné podobě.

Struktura požadavku v listinné podobě je v souladu se strukturou požadavku využívaného IS Krizkom MO. Pokud je třeba postoupit požadavek na věcné prostředky od centrálního subjektu systému obrany státu na nižší stupeň řízení, zpracuje žadatel nový požadavek a zašle jej na krizový orgán nižšího stupně krizového řízení. Při stanovení ID krize se postupuje takto:

- K výpadku IS Krizkom MO došlo po vygenerování ID krize, a tak se toto ID krize používá i nadále.
- ID krize stanoví orgán krizového řízení, který vyhlásil krizový stav. ID krize může mít maximálně 15 alfanumerických znaků.
- V případě, že ID krize nebylo orgánem krizového řízení stanoveno, uvede se před posledním lomítkem znak X.

Předávání požadavků na věcné prostředky v listinné podobě probíhá obdobně jako v rámci IS Krizkom MO. Pro předávání požadavku v listinné podobě mezi jednotlivými stupni orgánů krizového řízení se použije e-mailového nebo faxového spojení nebo písemně kurýrem. V případě nebezpečí z prodlení lze požadavek uplatnit telefonicky a následně potvrdit pomocí e-mailového nebo faxového spojení nebo kurýrem.

Informace o řešení jednotlivých požadavků se podává žadateli rovněž náhradním způsobem (e-mailem, faxem, písemně kurýrem). V této informaci se uvádí KŠ, který požadavek řešil, označení požadavku, název a kód prostředku, množství, měrná jednotka, termín dodání, název, adresa a kontaktní údaje na dodavatele, způsob dodání a přepravy, informace potřebné pro dodání a převzetí věcného prostředku a další informace podle rozhodnutí příslušného orgánu krizového řízení. Pro usnadnění jde použít formulář, který lze v rámci přípravy na řešení krizových situací vygenerovat v IS Krizkom MO / Přehled řešení požadavku – Detail řešení (úhrada VZ).

## **5 Koordinace zajišťování věcných zdrojů / prostředků pro úkoly krizového řízení i pro úkoly zajišťování obrany státu**

System vyžadování věcných zdrojů popsaný v kapitole 3 a vyžadování věcných prostředků popsaný v kapitole 4 představují v IS Krizkom dva oddělené moduly: IS Krizkom KS a IS Krizkom MO.

Oba tyto moduly budou schopné fungovat samostatně i současně, přičemž využívají stejnou databázi věcných prostředků identifikovaných na základě krizového zákona.

Při řešení požadavků na věcné zdroje / prostředky a k zamezení potencionálního konfliktu požadavků z hlediska priorit jejich čerpání budou respektovány následující zásady:

- 1) Požadavky na věcné zdroje / prostředky budou zabezpečovány s ohledem na stanovení priorit z hlediska bezpečnostních rizik, záchranu lidských životů a zdraví obyvatelstva, odvrácení velkých materiálních škod, zajišťování obrany státu a plnění jeho mezinárodních závazků o společné obraně.
- 2) V případě potřeby stanoví věcné a časové priority k zajištění požadavků na dodání věcných zdrojů/prostředků ÚKŠ, popřípadě vláda ČR na návrh ÚKŠ.

## **6 Závěrečná ustanovení**

Tato Metodika nabývá účinnosti dnem ... a zároveň nahrazuje Metodiku pro vyžadování věcných zdrojů za krizové situace schválenou usnesením vlády ze dne 4. ledna 2012 č. 14, která se tímto ruší.

## 7 Seznam použitých zkratk

Zkratka	Význam
<b>CND</b>	Číselník nezbytných dodávek
<b>ČR</b>	Česká republika
<b>DMD</b>	Dodavatel mobilizační dodávky
<b>DND</b>	Dodavatel nezbytné dodávky
<b>FDMD</b>	Finální dodavatel mobilizační dodávky
<b>HOPKS</b>	Hospodářská opatření pro krizové stavy
<b>HZS</b>	Hasičský záchranný sbor
<b>IS</b>	Informační systém
<b>KŘ</b>	Krizové řízení
<b>KŠ</b>	Krizový štáb
<b>KÚ</b>	Krajský úřad
<b>KVV</b>	Krajské vojenské velitelství
<b>MD</b>	Mobilizační dodávka
<b>MF</b>	Ministerstvo financí
<b>MO</b>	Ministerstvo obrany
<b>MSp</b>	Ministerstvo spravedlnosti
<b>MV</b>	Ministerstvo vnitra
<b>OCH</b>	Ochraňovatel
<b>OMD</b>	Objednatel mobilizační dodávky
<b>OPS ÚKŠ</b>	Odborná pracovní skupina Ústředního krizového štábu pro koordinaci zabezpečení věcnými zdroji
<b>ORP</b>	Obec s rozšířenou působností
<b>OÚ</b>	Obecní úřad
<b>PFO</b>	Právnícká a fyzická osoba
<b>PND</b>	Plán nezbytných dodávek
<b>SHM</b>	Subjekt hospodářské mobilizace
<b>SHR</b>	Státní hmotné rezervy
<b>SSHR</b>	Správa státních hmotných rezerv
<b>SSOS</b>	Subjekt systému obrany státu
<b>ÚKŠ</b>	Ústřední krizový štáb
<b>ÚSC</b>	Územní samosprávný celek
<b>ÚSÚ</b>	Ústřední správní úřad
<b>VP</b>	Věcný prostředek
<b>VÚ</b>	Vojenský útvar
<b>VZ</b>	Věcný zdroj

## 8 Přílohy

### Příloha č. 1

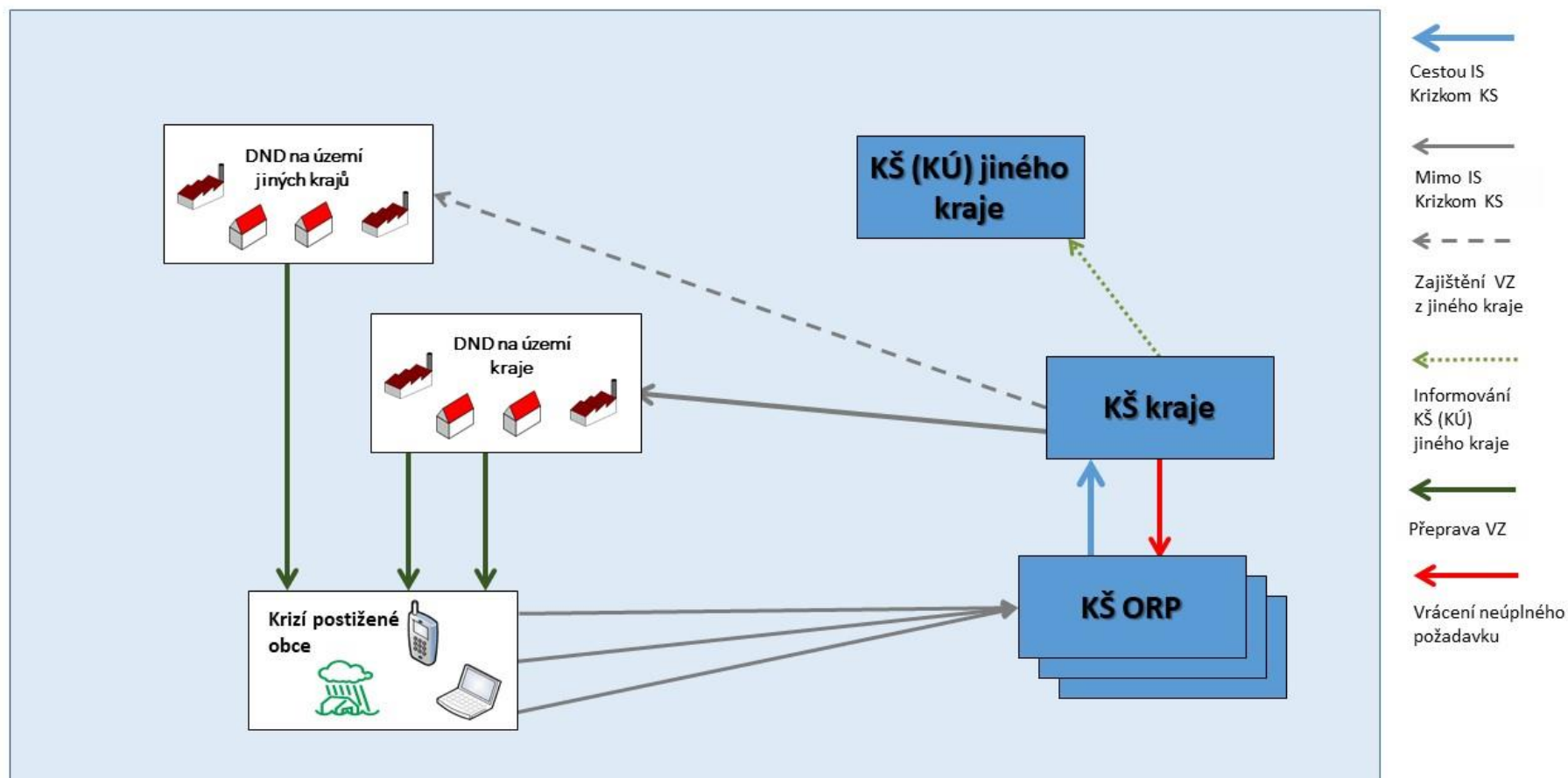

**Schéma toku informací při vyžadování VZ  
pro území kraje – bez zapojení ÚKŠ nebo ÚSÚ**

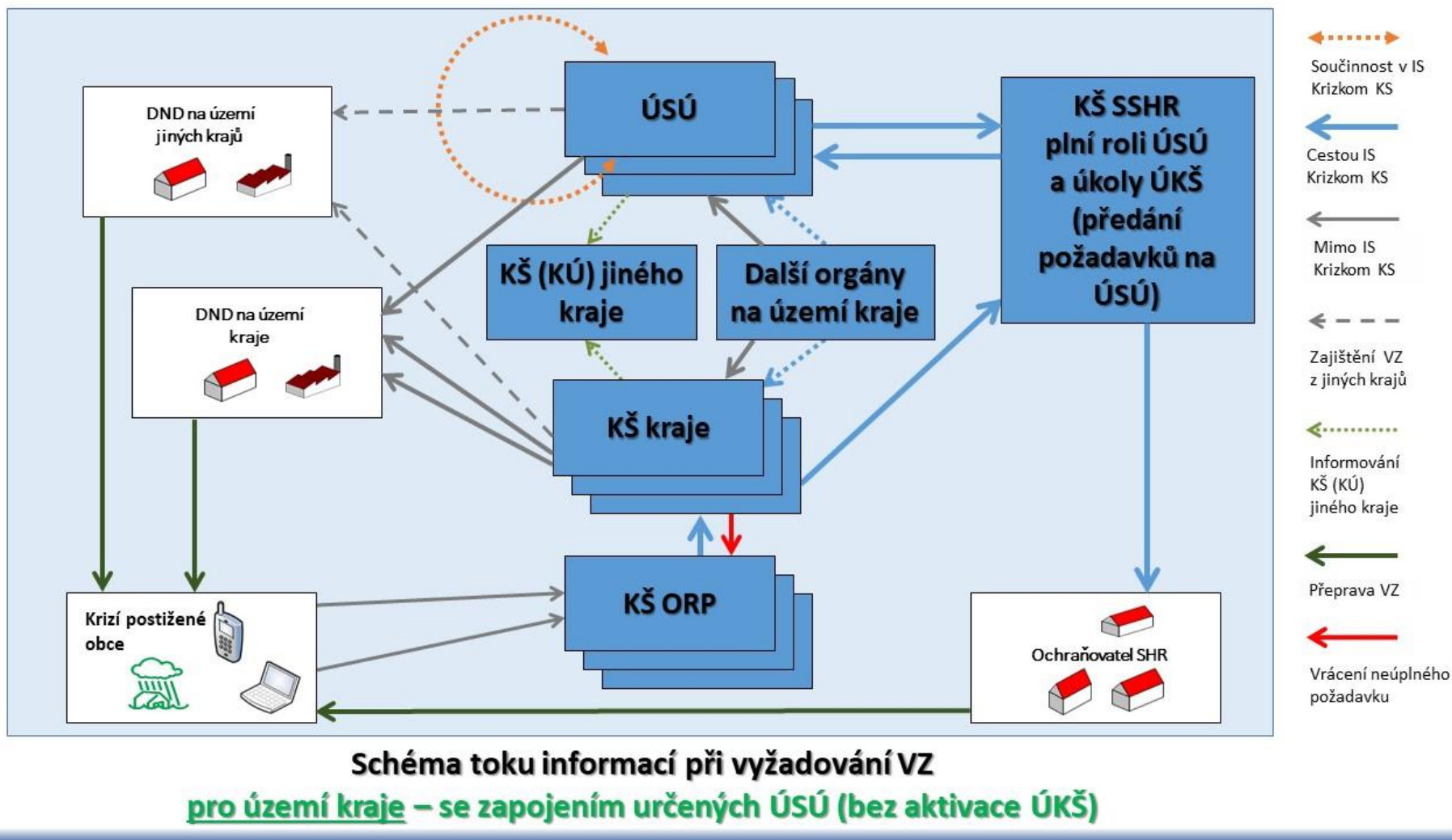

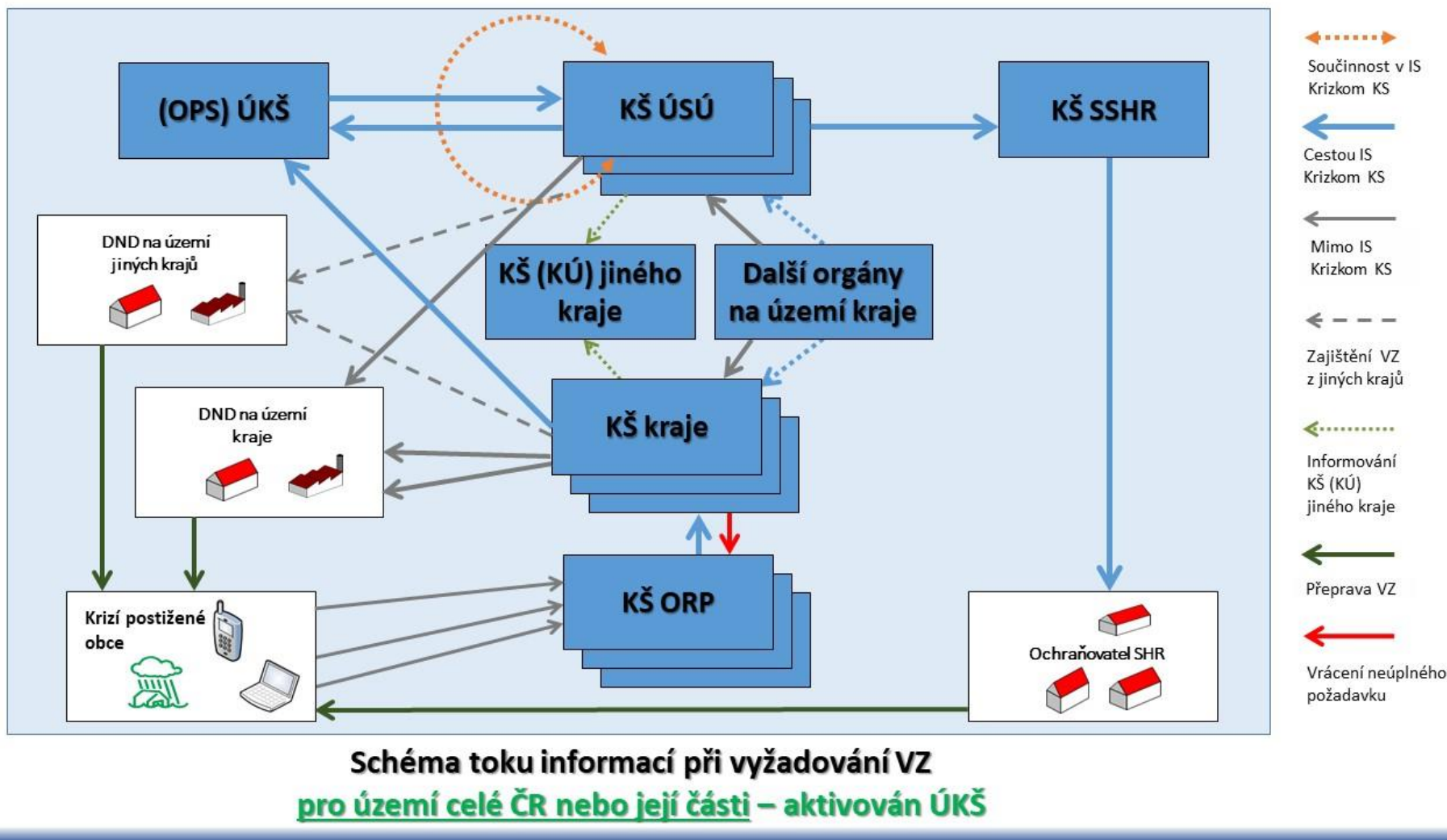



Příloha č. 4



Schéma toku informací při vyžadování VP podle zákona o zajišťování obrany



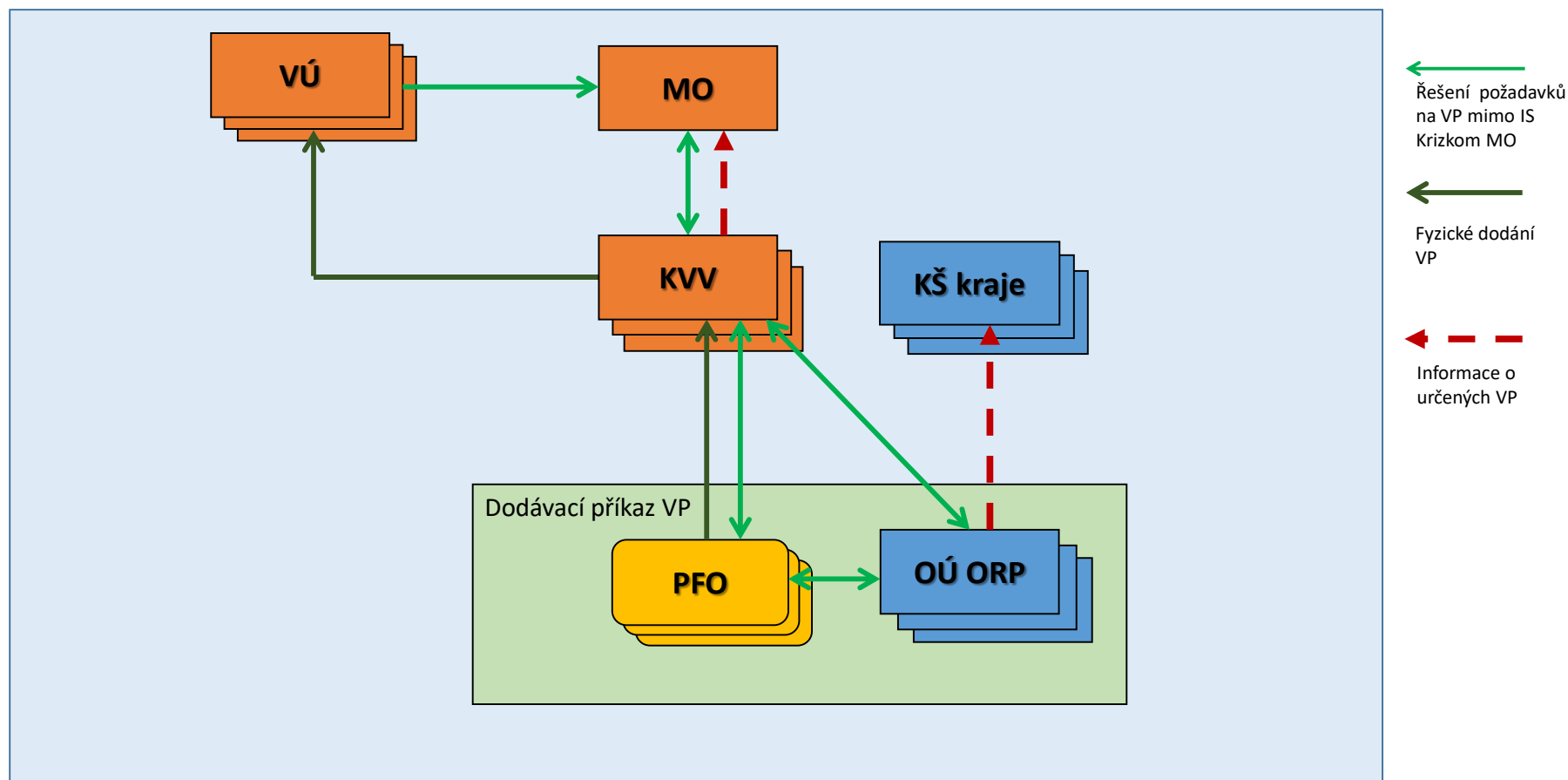
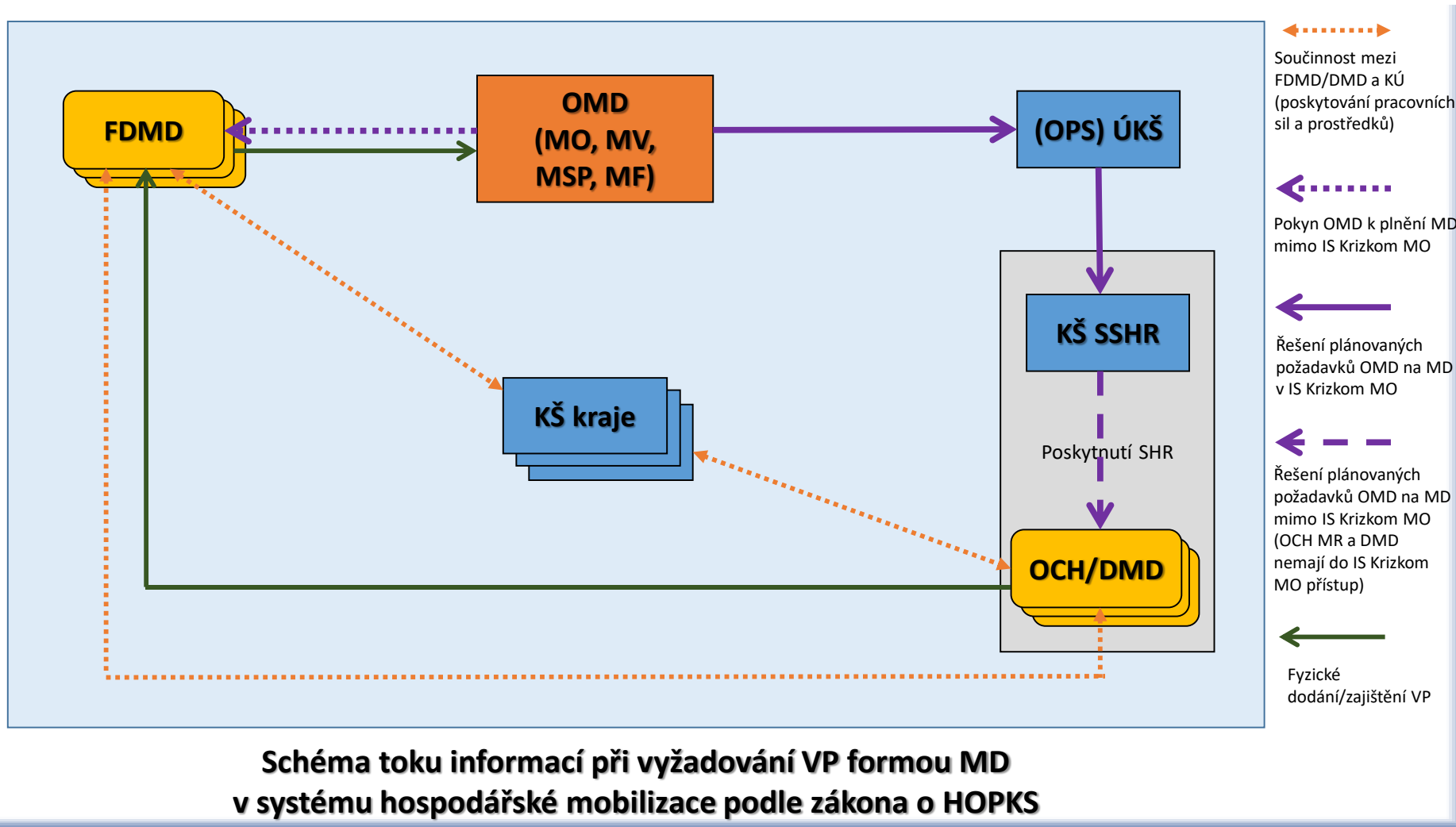
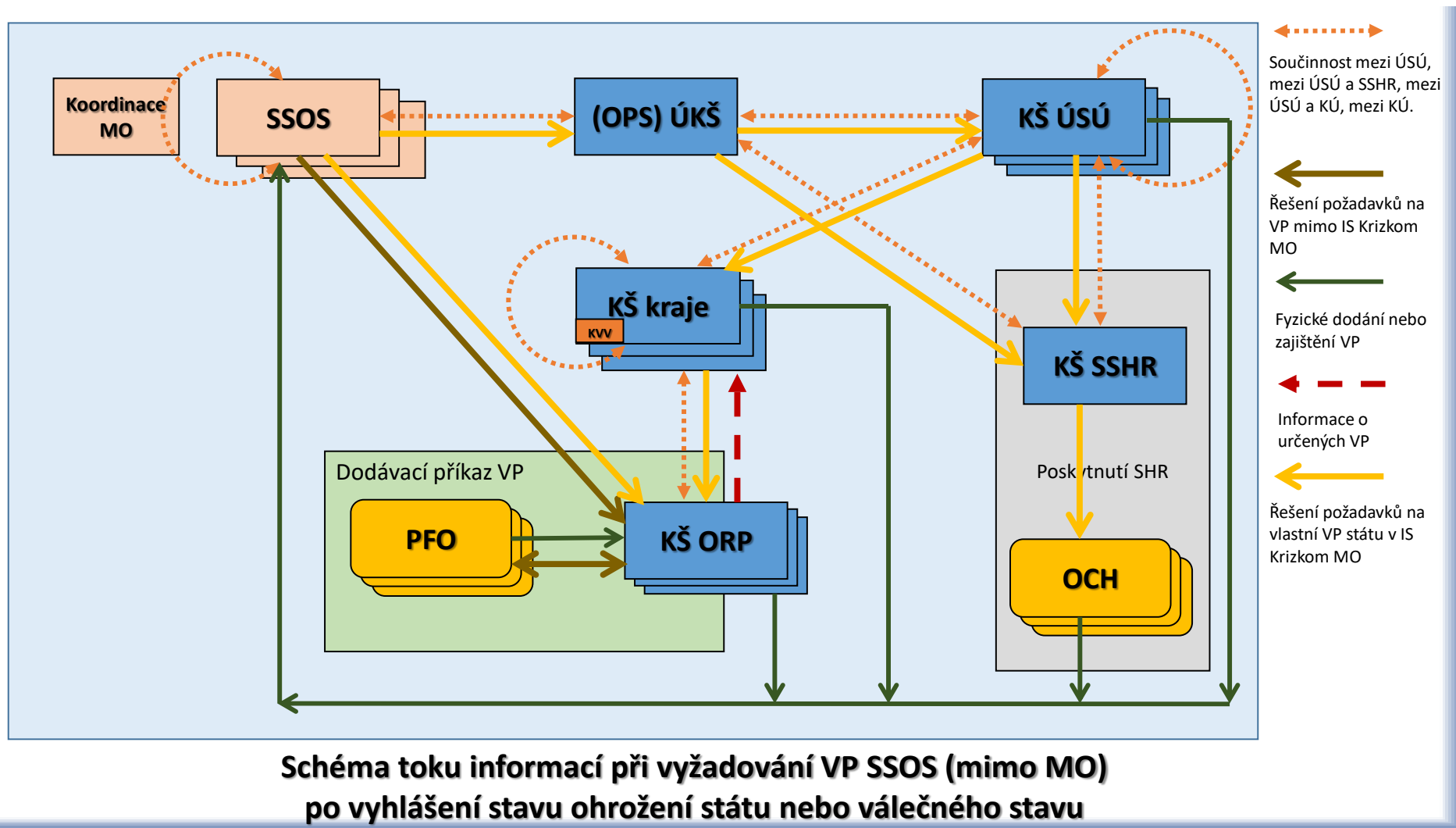

## Příloha č. 7

**Požadavek na věcné zdroje**  
(vzor s příkladem vyplnění)

<b>Požadavek je uplatňován u orgánu KŘ:</b>		KŠ Středočeského kraje				
<b>Krizový stav:</b>		Krajská krize se zapojením určených ÚSÚ				
<b>Označení požadavku:</b>		CZ020 – 2115/27062011/1a51c/1*1)				
<b>Čas uplatnění požadavku</b> (den, hodina):		27. 6. 2011, 08:00				
<b>Dodání požadováno do</b> (den, hodina):		27. 6. 2011, 20:00	<b>Místo dodání:</b>		Vrátno, okres Mladá Boleslav	
<b>Žadatel:</b>	Úřad	Vyřizuje	e-mail	Fax	Mobilní telefon	Pevná linka
	MM Mladá Boleslav	Ing. Jan Černý	jcerny@mbol.cz	+4200326999001	+420721000222	+420326999002
Dodávka pro (vyplnit jen pokud je odlišné od žadatele):	Úřad	Vyřizuje	e-mail	Fax	Mobilní telefon	Pevná linka
	OÚ Vrátno	Josef Dvořáček	jdvoracek@vratno.cz	+4200326999005	+420721000225	+420326999005
<b>Požadováno:</b>						
Kód CND	Název VZ (podle CND)	Množství	MJ	Účel dodávky	Upřesnění specifikace dodávky	
19.11.2	Kontejner speciální na pitnou vodu 2 m <sup>3</sup>	2	ks	Nouzové zásobování pitnou vodou.	Dodat 1 kus k horní a 1 kus k dolní autobusové zastávce.	

Jméno a podpis odpovědného pracovníka

\*1) *Poznámka k vyplnění rubriky „Označení požadavku“:*

- při ID krize z IS Krizkom KS: označení orgánu KŘ/DDMMRRRR/kkkkk/poř.čís. požadavku,
- při ID krize stanovené orgánem KŘ: označení orgánu KŘ/DDMMRRRR/havarie15102011/poř.čís. požadavku
- pokud ID krize nebylo stanoveno: označení orgánu KŘ/DDMMRRRR/X/poř.čís. požadavku